

FONCTION MARQUAGE 3D

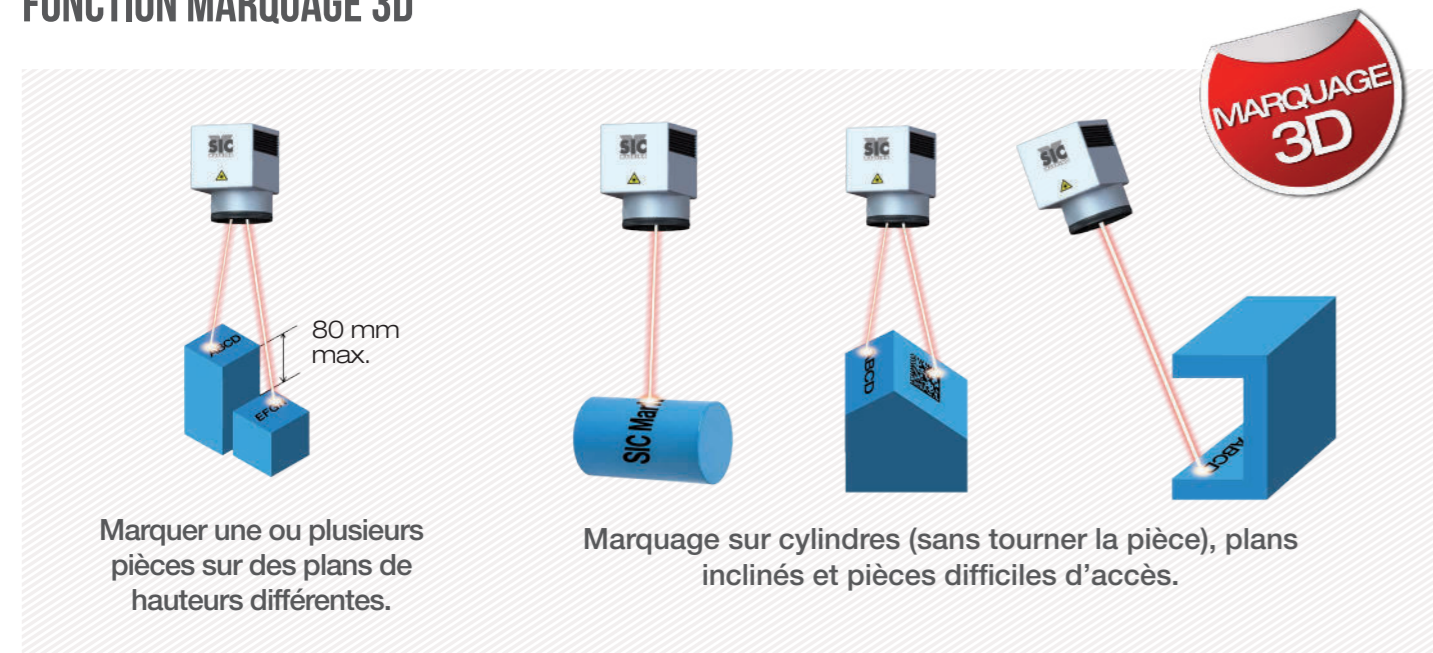

FONCTION DE LECTURE INTÉGRÉE

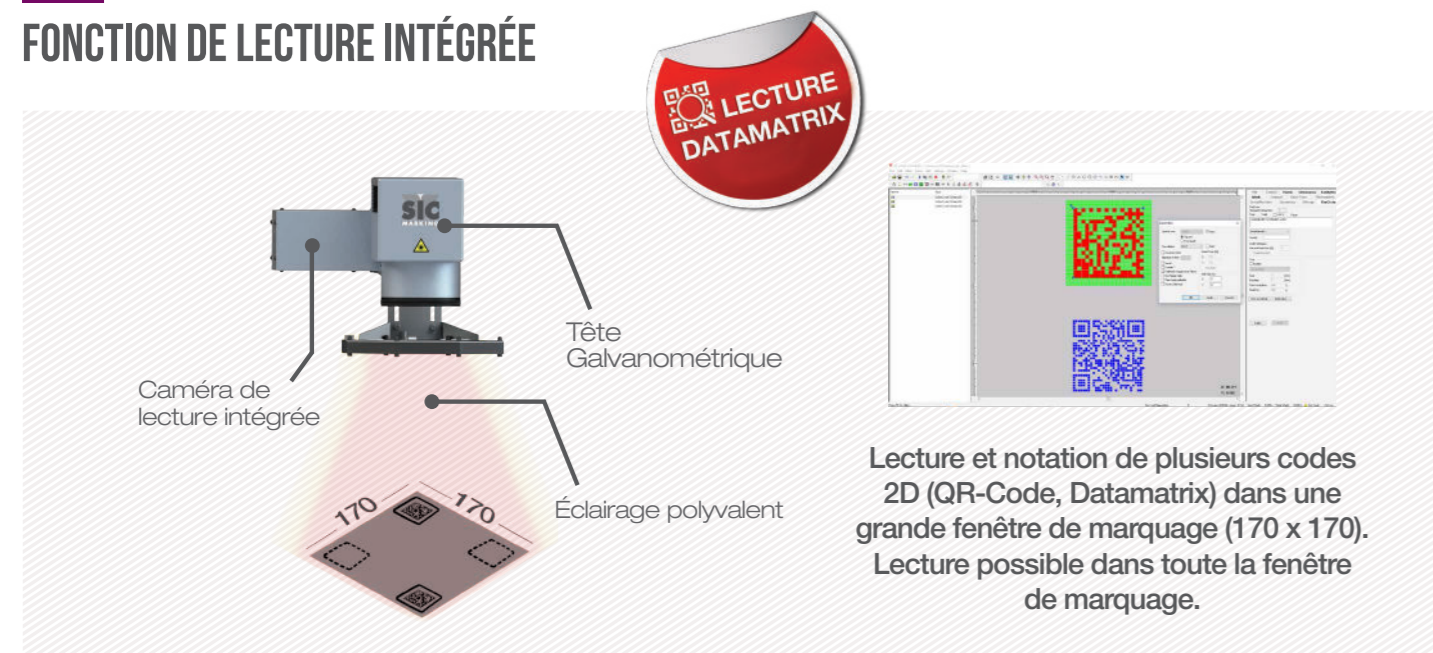

OPTIONS

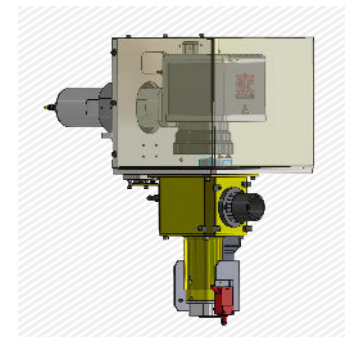

Fourreau de protection



Axe Z motorisé



Systèmes d'aspiration et de filtration



Enveloppes de protection spécifique

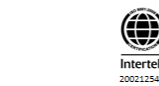

SIC Marking est certifié ISO 9001: 2015.



SIC MARKING
195 Rue des Vergers
69480 Pommiers - France
Tel : +33 472 54 80 00
info@sic-marking.com



VOUS SOUTENIR PARTOUT DANS LE MONDE

Des filiales en Italie, en Allemagne, en Grande Bretagne, au Canada, aux États-Unis, au Mexique, en Chine, en Corée du Sud, et un réseau de plus de 40 distributeurs...

LASER

GAMME INTÉGRABLES i104

Catalogue

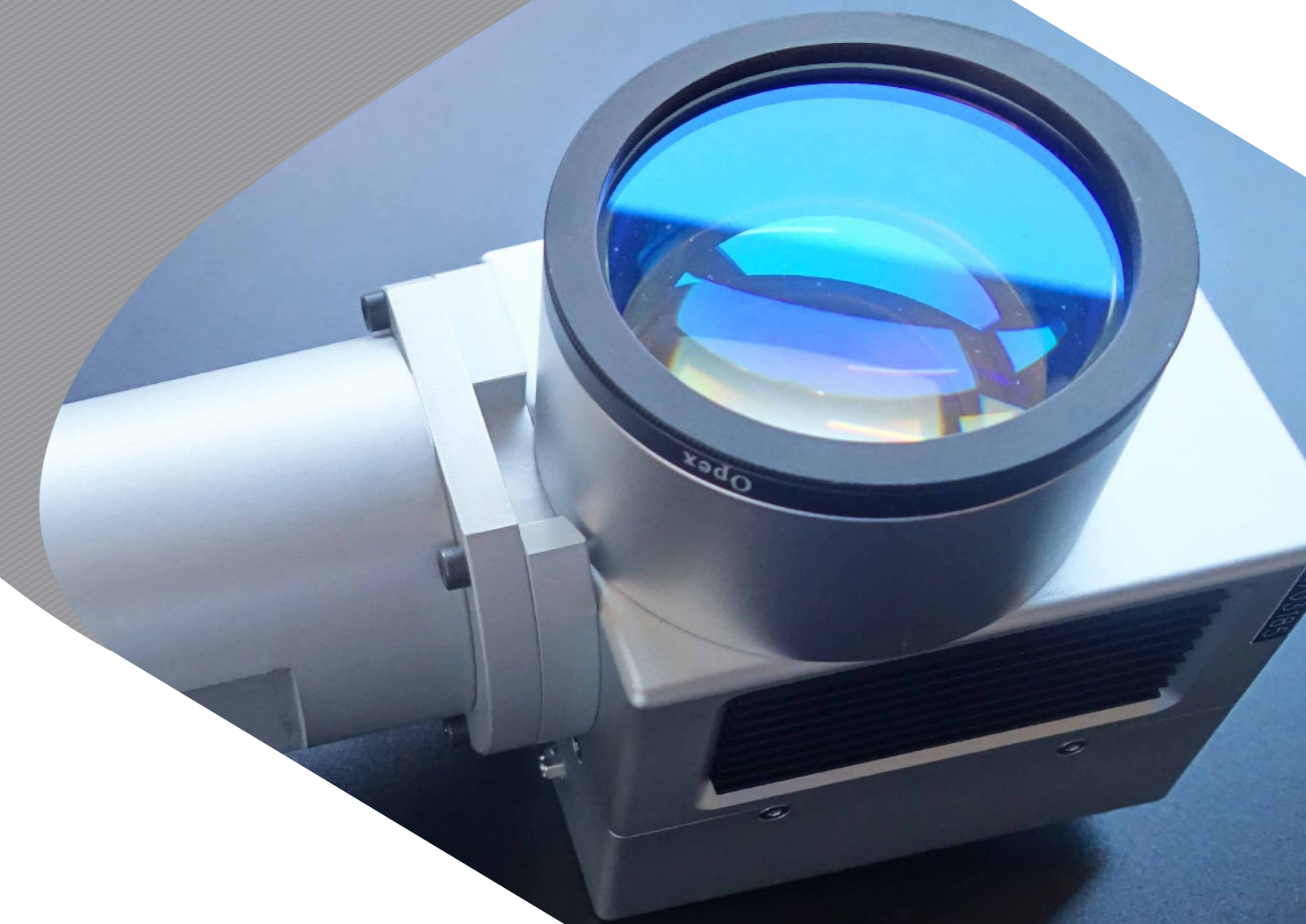

Marquez aujourd'hui, identifiez demain



TECHNOLOGIE LASER : UN MARQUAGE RAPIDE ET DE HAUTE PRÉCISION SUR TOUS MATÉRIAUX !

Pour répondre aux exigences de qualité ISO, la traçabilité des produits est primordiale. C'est pourquoi le marquage laser est utilisé par les industriels afin d'automatiser les opérations de marquage et ainsi garantir à 100% la maîtrise de leurs process.

Cette technologie de marquage laser consiste à émettre un rayonnement à partir d'une source. Celui-ci est amplifié au travers de la fibre optique, puis dirigé via la tête galvanométrique (équipée de miroirs) vers la pièce à marquer. Le faisceau crée une réaction chimique au contact de la matière.

Le laser fibré SIC Marking dopé à l'Ytterbium est une technologie de dernière génération, ultra performante, endurante, facile à mettre en œuvre et sans coût d'entretien. Cette technologie est principalement utilisée pour le marquage direct sur tous types de matières, du plastique au métal, quelque soit leur dureté ou leur état de surface. Le laser permet de réaliser un marquage de qualité dans un temps de cycle réduit.

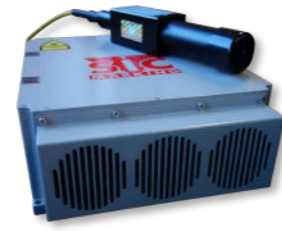

NOS LASERS INTÉGRABLES

Nos lasers de marquage intégrables sont conçus pour de fortes cadences. Ceux-ci peuvent être intégrés à une ligne de production, ou bien utilisés en tant que postes de marquage autonomes. La réalisation de petites, moyennes et même grandes séries est possible. La création d'outillage spécifique ou l'ajout de mouvements supplémentaires (axe Z, axe rotatif) sont des options accessibles sur demande.



+ QUALITÉ / PRIX

- Laser fibré SIC Marking
- Technologie éprouvée
- Multi applications (métaux, plastiques...)

+ POLYVALENCE

- Marquage sur tous types de matériaux, états de surface difficiles
- Marquage superficiel ou en creux
- Marquage de codes standards 1D ou 2D (Data Matrix)
- Marquage d'images ou logos vectoriels
- Grande finesse de marquage

+ ROBUSTESSE ET FIABILITÉ

- Longue durée de vie des composants $\geq 100\ 000$ h
- Adapté à un usage intensif en milieu industriel
- Maintenance réduite
- Garantie 2 ans

+ FACILITÉ D'UTILISATION ET D'INTÉGRATION

- Encombrement réduit
- Cartes de communication et mémoire intégrées
- Fonctionnement sans PC sur la ligne
- Durée d'impulsions réglable par objet (pour la configuration HD)

UNE GAMME DE LASERS DE MARQUAGE MODULABLE

• Configurations possibles :

Easy 20-30W

Excellent rapport Qualité / Prix
Marquage sur tous types de matériaux, états de surface difficiles

Easy 50W

Marquage profond
Marquage ultra rapide

HD 20W

Multi matériaux (idéal pour l'aluminium et les plastiques)
Temps de cycle réduit

+ POLYVALENCE

+ FORTE PUISSANCE

+ FORT CONTRASTE

• Caractéristiques techniques mécaniques :

i104	
Champs de marquage	□ 60*mm □ 100 mm □ 170mm □ 220*mm □ 300*mm (*nous consulter)
Poids de la Tête	5kg
Consommation	750W
Sécurité	Laser Classe 4 (norme EN60825-1) à sécuriser
Pilotage	Logiciel SIC laser
Durée d'impulsions (pour la configuration HD)	de 2 ns à 200 ns

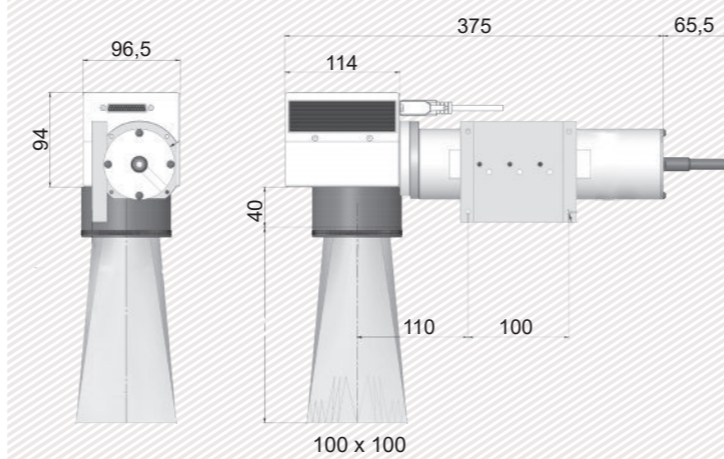

INTÉGRATIONS SUR-MESURE

Un bureau d'études Ingénierie pour l'intégration de vos machines sur-mesure.

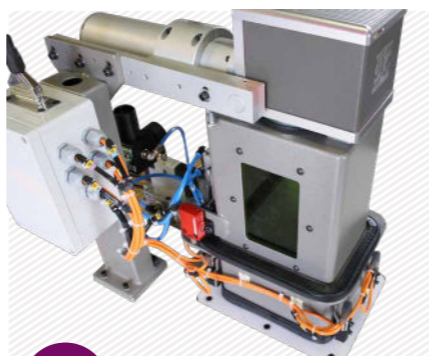

+ Laser i104 avec caisson de protection pour le marquage manuel de tôles.

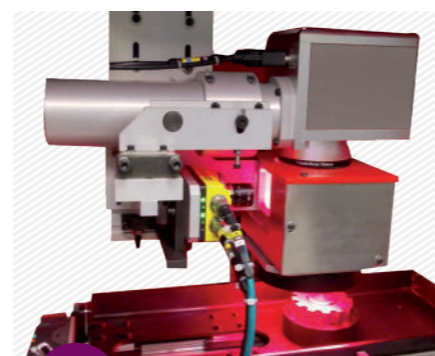

+ Poste laser équipé d'un tiroir de chargement et système de lecture dédié



+ Fourreau de protection pour laser



UNITÉ DE CONTRÔLE «FIBER UNIT»

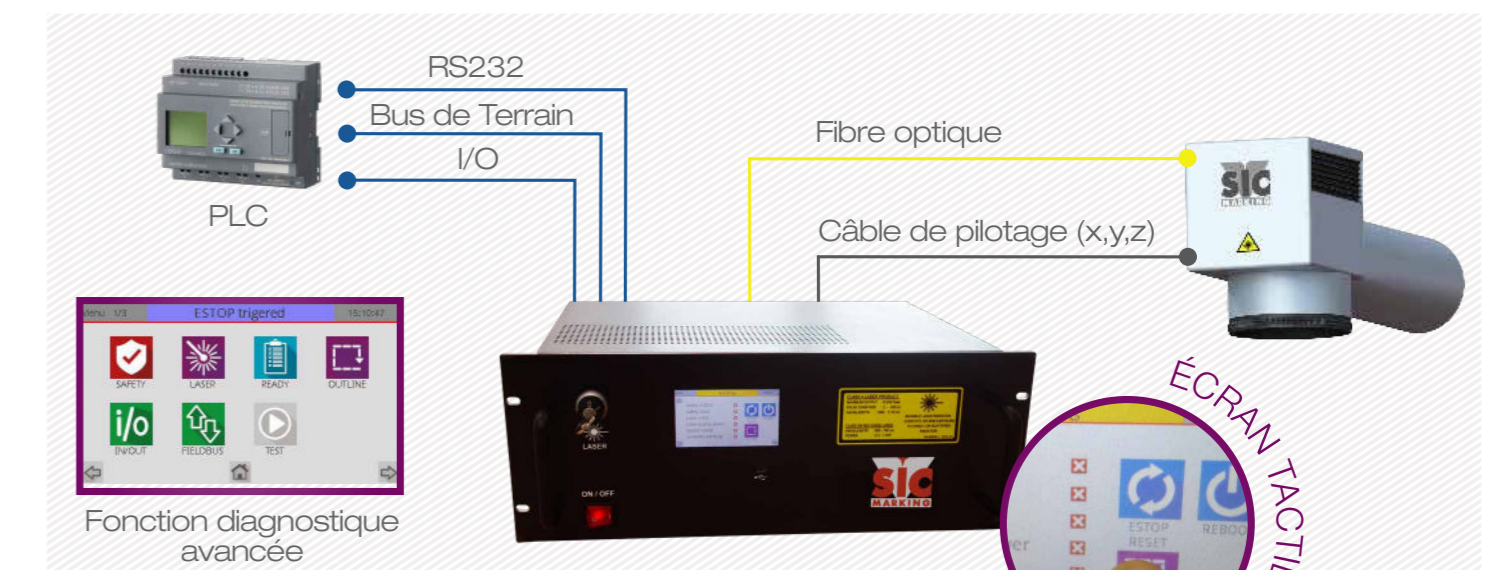

+ TECHNOLOGIE & DESIGN

- Mode opératoire : pulsé (fréquence variable)
- Consommation : 750 W
- Longueur d'onde : 1 064 nm
- Pilotage d'axes numériques (linéaire et rotatif)
- Ultra Compact : hauteur 4U (177mm)

+ FIABILITÉ & PERFORMANCE

- Longue durée de vie des composants $\geq 100\ 000$ h
- Fonction auto diagnostic
- Refroidissement : par air uniquement
- Garantie : 2 ans (5 ans en option)

+ CARTES DE COMMUNICATION (en option)



+ PILOTAGE

- Configuration par logiciel SIC LASER
- Interface USB, environnement Windows
- Interface conviviale avec navigation par icônes

• Mode programmation :

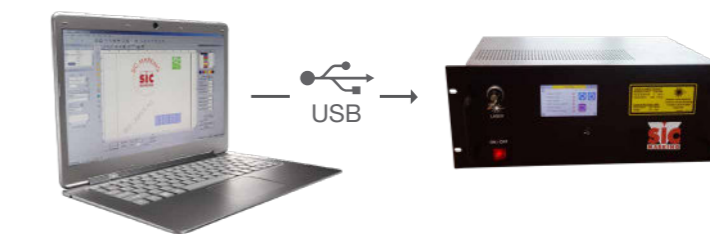

- Caractères alphanumériques, logos, codes 1D ou 2D
- Polices «True type»
- Réglages laser

• Mode production (esclave) :

